

Hliníkové vchodové dveře KHT

Návod pro montáž, péči a údržbu

Obsah

1. Úvod	04
1.1 Informace pro zákazníky týkající se montáže, péče a údržby hliníkových domovních dveří	04
1.2 Informace k montáži	04
1.3 Závěrečné poznámky	04
1.4 Použité symboly	05
2. Montáž	06
2.1 Zjištění pozice dveří	07
2.2 Odstranění přepravních pojistek	08
2.3 Montáž pomocí upevňovacích kotev	09
2.4 Montáž pomocí hmoždinek nebo rámových kotev	10
2.5 Zarovnání rámu dveří	11
2.6 Vložení nosných podkladových dílů a distančních špalíků	13
2.7 Montážní vzdálenosti pro jednokřídlé a dvoukřídlé dveře	15
2.8 Montáž rámu dveří	17
2.9 Zavěšení a vyrovnání křídel dveří	19
3. Dveřní závěsy	21
3.1 Nastavení dveřních závěsů	21
3.2 Šroubovací dveřní závěs, hliníkový – 2dílný	22
3.3 Šroubovací dveřní závěs, hliníkový – 3dílný	24
3.4 Válečkový závěs, hliník, v otvoru – 11090	27
3.5 Skrytý dveřní závěs, v otvoru – 10643	28
4. Krycí plech a krycí lišty	29
4.1 Nastavení hlavního krycího protikusu	29
4.2 Nastavení vedlejších krycích protikusů	30
5. Připevnění na zdivo	31
6. Zasklívání výplní	32
7. Čištění a péče	33

Návod pro montáž, péči a údržbu

1. Úvod

1.1 Informace pro zákazníky týkající se montáže, péče a údržby hliníkových domovních dveří

Vážená zákaznice, vážený zákazníku, těší nás, že jste se rozhodli pro náš kvalitní výrobek. Naše výrobky se vyznačují dlouhou životností a neměnnou funkčností a současně nabízí maximální možný komfort a bezúdržbový provoz. Tento návod si pečlivě přečtěte, dodržujte ho a uložte. Najdete v něm důležité informace zajišťující bezproblémový provoz. Životnost a funkčnost vašich dveří navíc můžete podstatně prodloužit pomocí zde uvedených tipů.

Neměňte ani nedemontujte žádné součástky. Připevňte všechny úchyty uvedené v návodu k montáži. Nemontujte žádné další součástky.

Až do dokončení montáže chraňte své dveře zakrytím. Lepicí pásy nejsou vhodné, protože – s pomocí slunečního záření – mohou na povrchu zanechat stopy. Dveře chraňte před agresivními a leptavými prostředky.

Nedodržení tohoto návodu a následujících informací zbavuje výrobce jeho záručních povinností.

1.2 Informace k montáži

Hliníkové dveře se hodí pro venkovní použití.

Abyste zajistili vyšší kvalitu, bezpečnost, spolehlivost a dlouhou životnost, používejte výhradně originální díly určené pro tyto hliníkové dveře.

Jednoduchou a správnou montáž zajistíte přesným dodržáním následujících pokynů!

Příprava

Před montáží zkontrolujte součástky, které je nutné namontovat na domovní dveře. V případě potřeby se podívejte do samostatného návodu k montáži.

Způsoby montáže

Dveřní rámy můžete do otvoru ve stěně připevnit 2 způsoby:

- Montáž pomocí upevňovacích kotev
- Montáž pomocí hmoždinek nebo rámových kotev (otvory na hmoždinky již do dveřního rámu vyvrtal výrobce)

V prostoru prahu máte tyto možnosti:

- Práh se zahloubením do podlahy
- Práh bez zahloubení do podlahy

1.3 Závěrečné poznámky

Texty a vyobrazení v tomto návodu byly vypracovány s maximální možnou pečlivostí. Z důvodu přehlednosti zde není možné popsat všechny podrobné informace o všech variantách a proveditelných montážích. Texty a vyobrazení v tomto návodu jsou pouze příklady. Jakákoliv záruka úplnosti je tímto vyloučena a neopravňuje k reklamaci. Upozorňujeme, že nesprávné použití nebo manipulace mohou být příčinou nečekaných nebezpečí.

Návod pro montáž, péči a údržbu

1. Úvod

1.4 Použité symboly

	Obecné informace
	Pozor! Důležité upozornění
	Odkaz na stranu/dokument
	Správně
	Nesprávně
	Nevyžaduje údržbu
	Nastavení v létě
	Nastavení v zimě

Návod pro montáž, péči a údržbu

2. Montáž

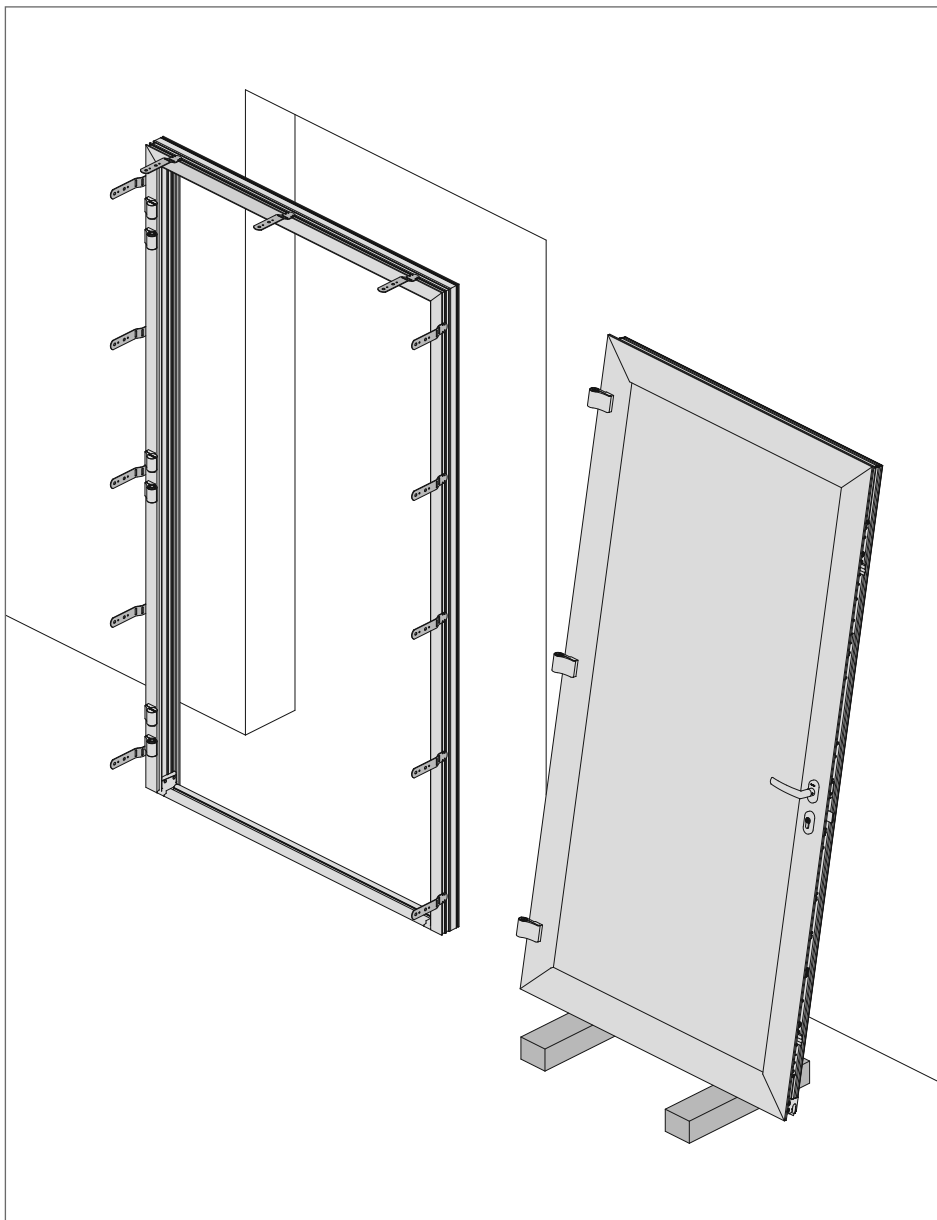

Návod pro montáž, péči a údržbu

2. Montáž

2.1 Zjištění pozice dveří

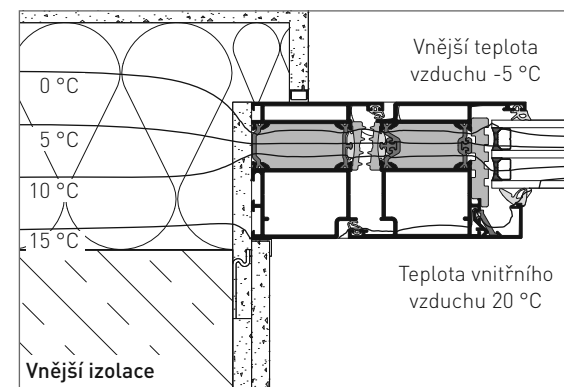

Pozici dveří stanovte podle místních možností montáže, druhu stěny a nutných okrajových a osových vzdáleností pro montážní prostředky. Dveře umístěte podle možností tak, aby se na stěně nacházely v úrovni izolace. U monolitických nebo jednopláškových stěn umístěte dveře co možná nejdále od vnitřní stěny budovy. Dávejte pozor, kudy vedou izotermy.

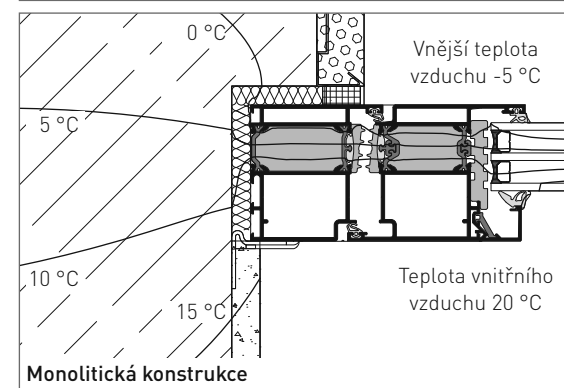
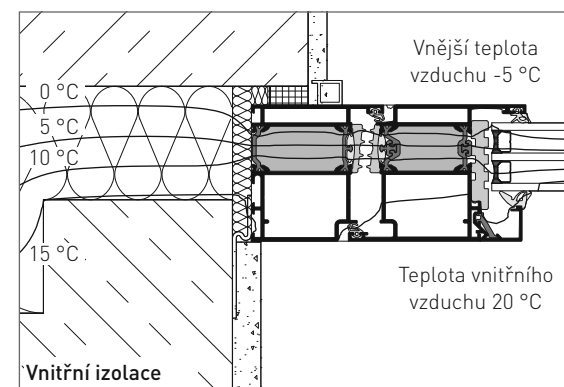

Návod pro montáž, péči a údržbu

2. Montáž

2.2 Odstranění přepravních pojistek

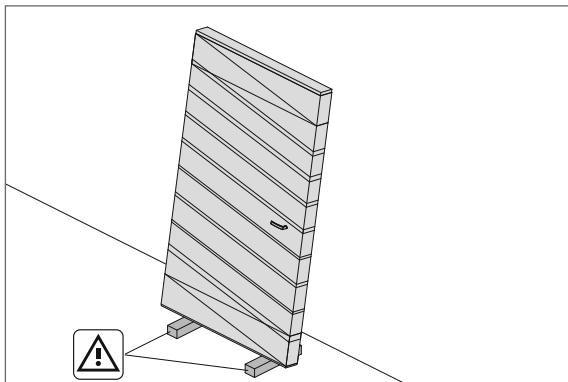

Aby nedošlo k poškození prvku dveří, musíte je pokládat na dřevěné hranoly apod. Budou-li nasazeny, odstraňte přepravní pojistky.

Obal zlikvidujte podle platných tuzemských předpisů.

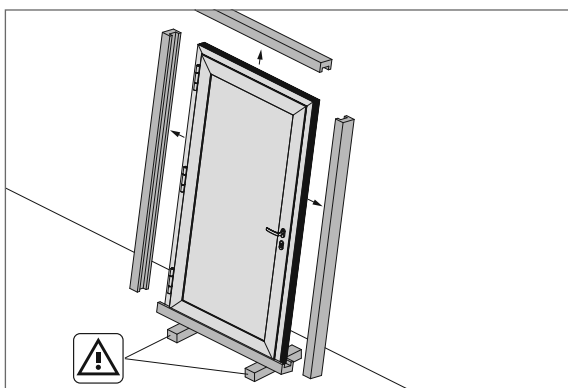

Návod pro montáž, péči a údržbu

2. Montáž

2.3 Montáž pomocí upevňovacích kotev

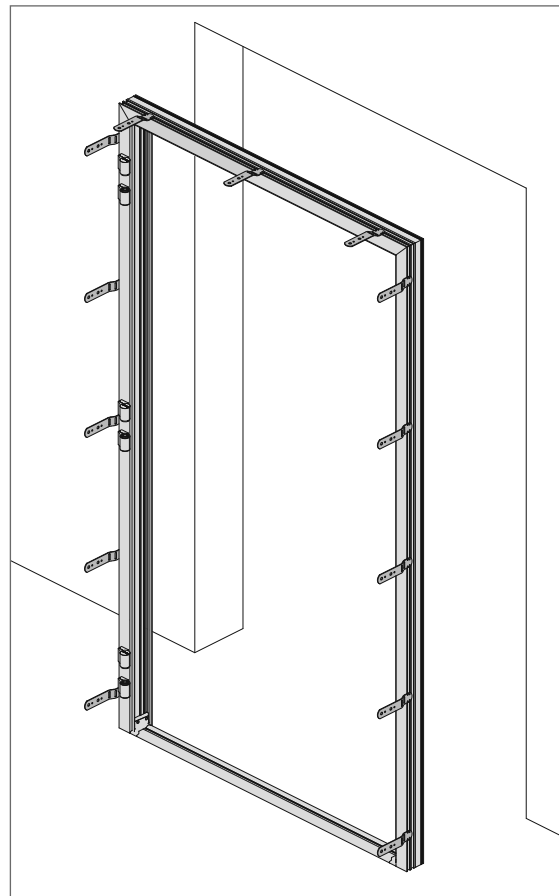

Vyvěste dveřní křídlo a upevňovací kotvy našroubujte do do rámového profilu ve směru hodinových ručiček

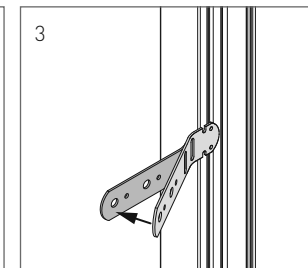
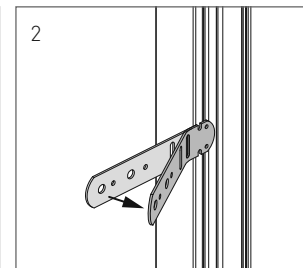
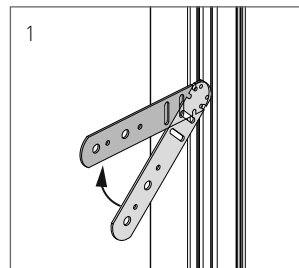

Návod pro montáž, péči a údržbu

2. Montáž

2.4 Montáž pomocí hmoždinek nebo rámových kotev

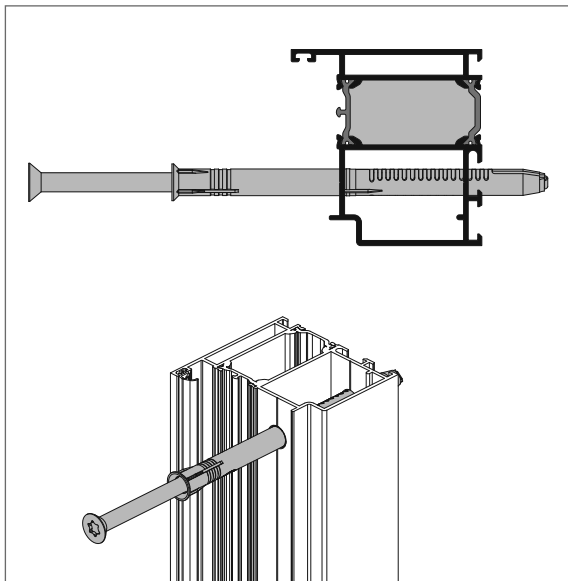

Rámové hmoždinky

Montážní vzdálenosti:

- » Vždy 150 mm od okraje
- » Maximální vzdálenost mezi úchyty < 800 mm.
- » U 2křídlových dveří: navíc po jedné upevňovací kotvě v prostoru zarážek křídel dveří nahoře a dole.

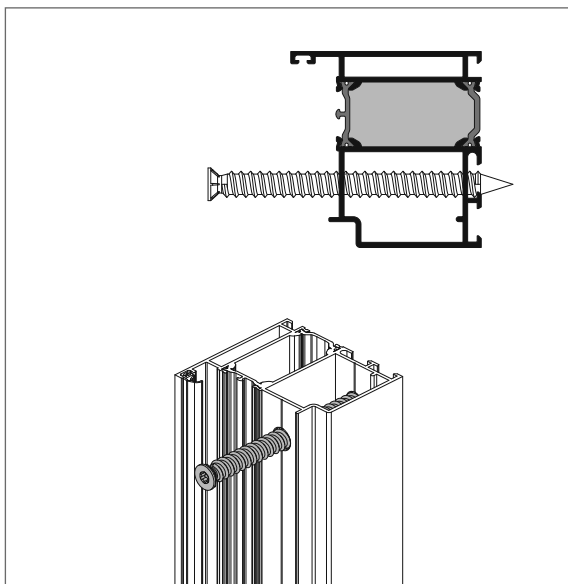

Rámové kotvy

» Platí stejné montážní vzdálenosti jako u rámových hmoždinek.



» Vyberte vhodné montážní prostředky odpovídající místním podmínkám, respektive podkladu - zdivu, do kterého budou montážní prostředky uchyceny!

Návod pro montáž, péči a údržbu

2. Montáž

2.5 Zarovnání rámu dveří

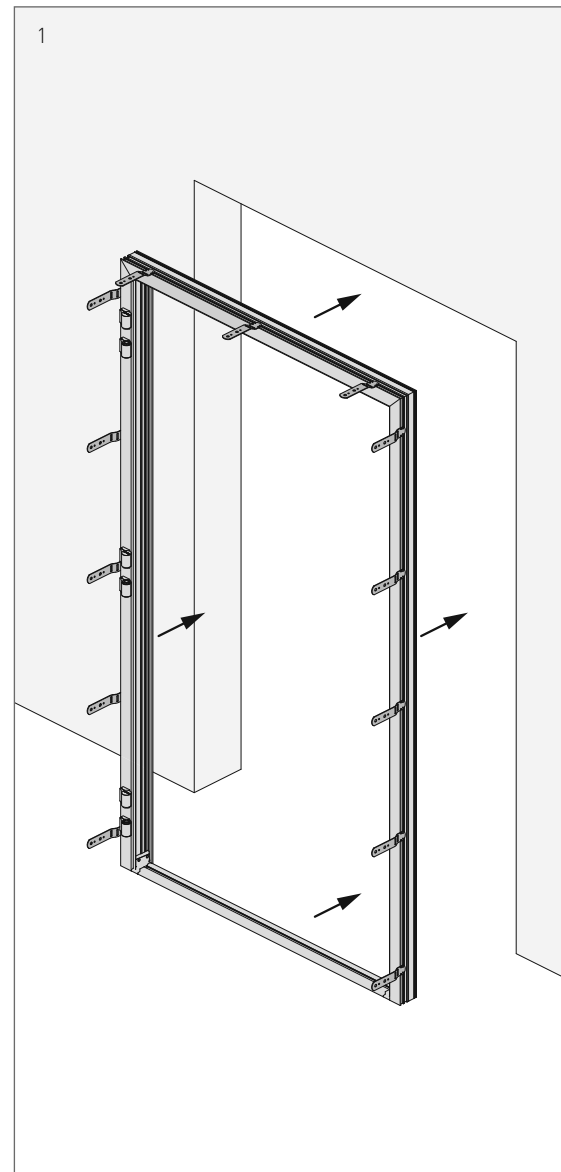

1 Rám dveří postavte do otvoru.

2 Rám dveří vyrovnejte vodorovně i svisle.

Upozornění:

Zkontrolujte zarovnaní prahu.

3 Rám dveří utěsňte distančními špalíčky - klíny. (U dvoukřídlových dveří obě strany závěsu.)

HHPP = horní hrana připravené podlahy

Nejprve vyrovnejte spodní hranu strany závěsu rámu dveří s HHPP a zkontrolujte, že je práh vodorovný (případně uvolněte).

Pak na straně zámku nahoře (u dvoukřídlových dveří na protilehlé straně závěsu nahoře).

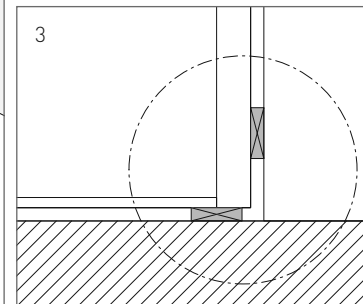

Návod pro montáž, péči a údržbu

2. Montáž

2.5 Zarovnání rámu dveří

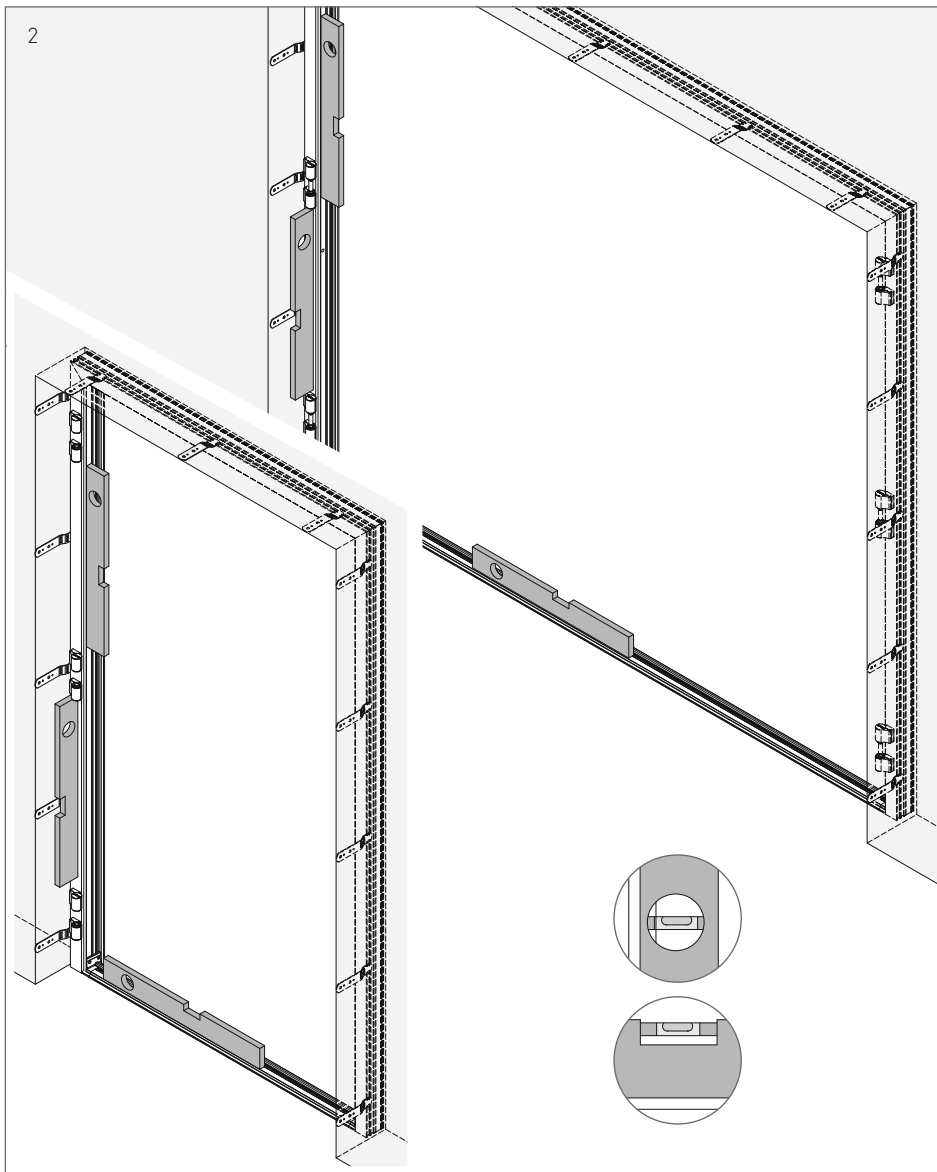

Návod pro montáž, péči a údržbu

2. Montáž

2.6 Vložení nosných podkladových dílů a distančních špalíků

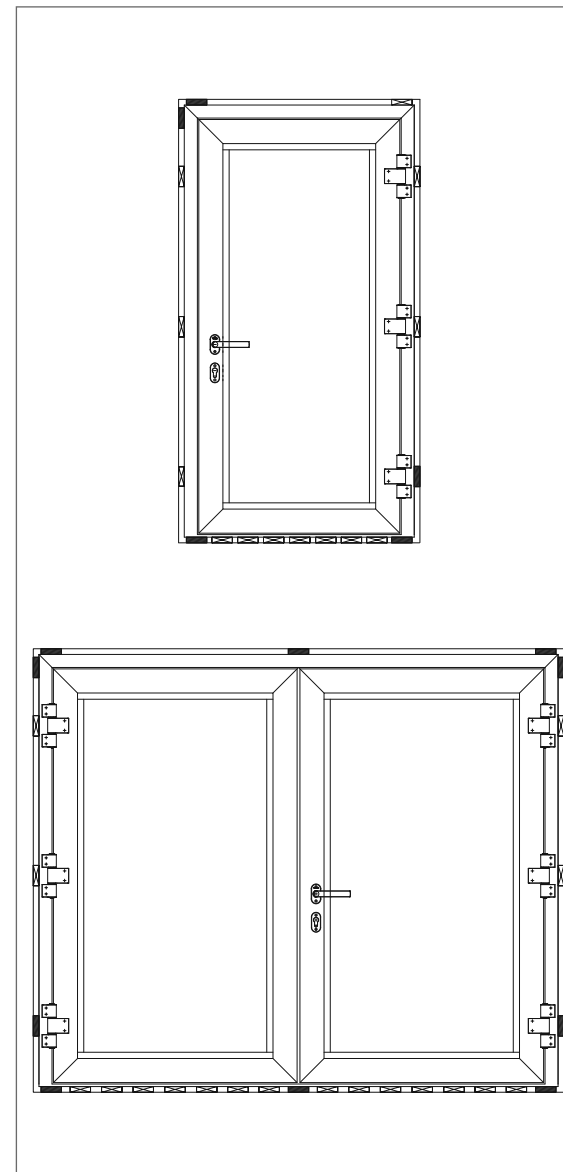



Profil prahu utěsněte nebo stavebně podložte po celé šířce.

Nosné podkladové díly vložte na vyznačená místa a trvale zajistěte proti prokluzování.

Upozornění:

- » Nosné podkladové díly: u každého montážního bodu.
- » Distanční špalíky: u každého závěsu a u každého zámku.

-  Nosné podkladové díly
-  Distanční špalíky

Návod pro montáž, péči a údržbu

2. Montáž

2.6 Vložení nosných podkladových dílů a distančních špalíků

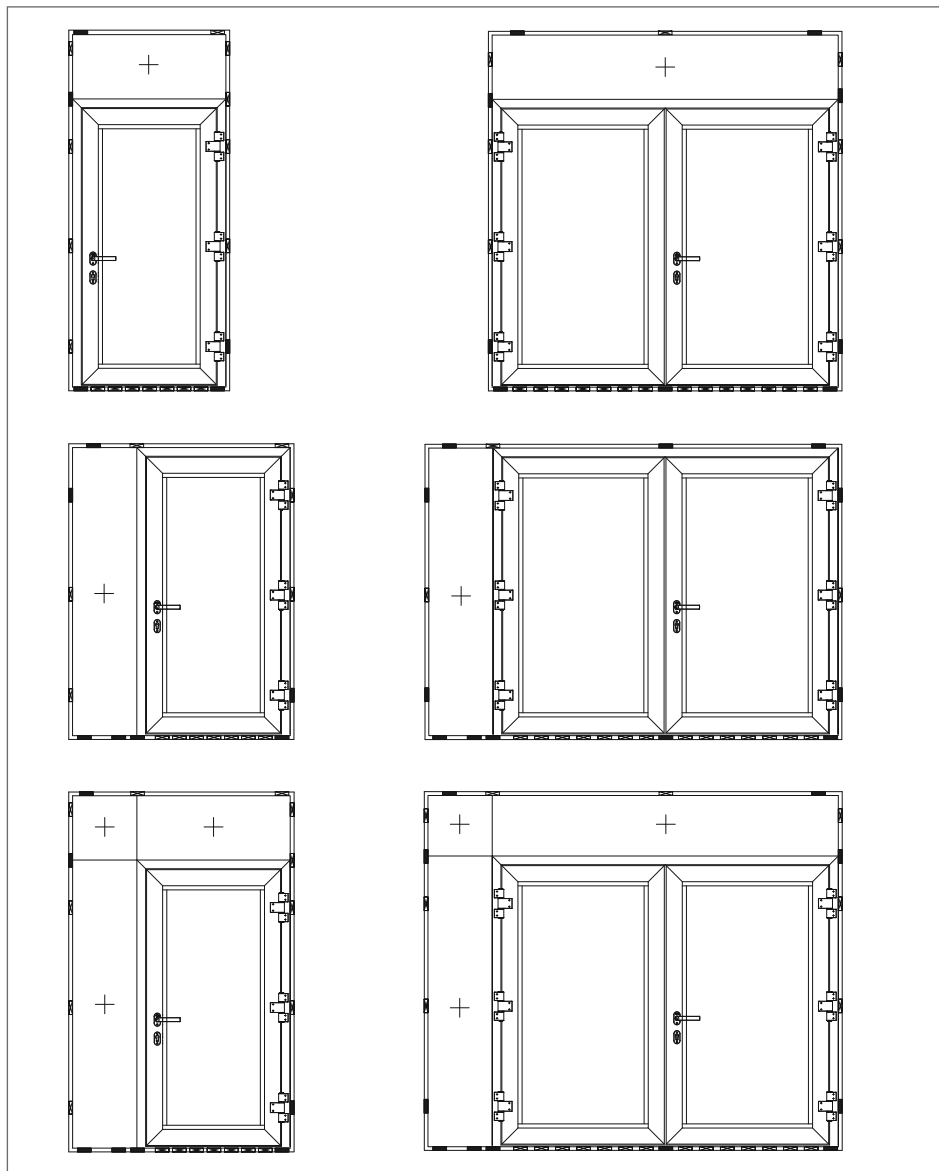

Návod pro montáž, péči a údržbu

2. Montáž

2.7 Montážní vzdálenosti pro jednokřídlé a dvoukřídlé dveře

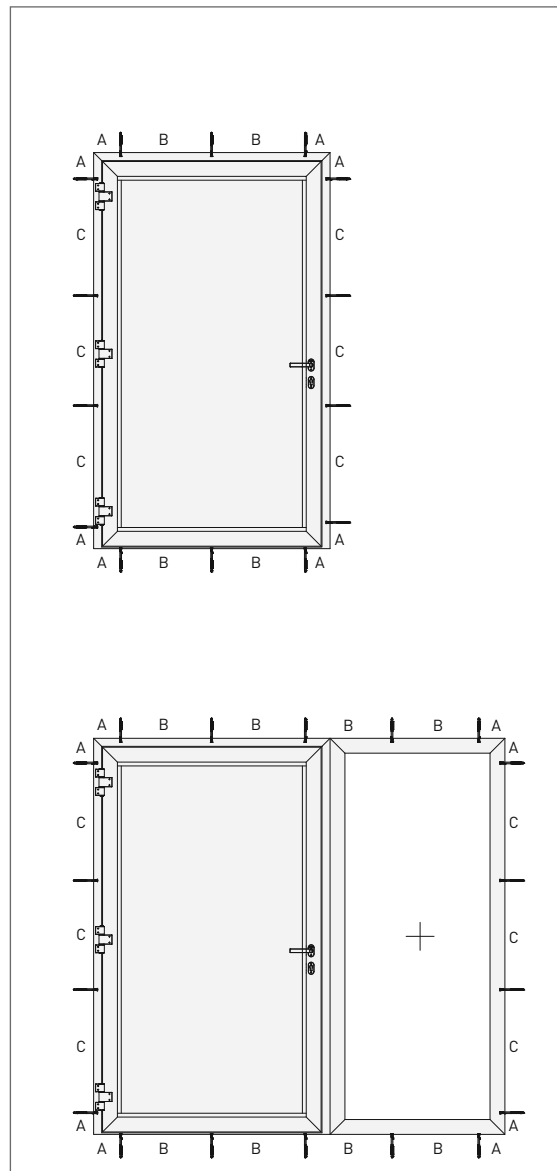

A max. 150 mm (vzdálenost od okraje)

B max. 600 mm (vzdálenost mezi)

C max. 800 mm (vzdálenost mezi)
Doplňková montáž u každého závěsu a zavíracího dílu.

Podle závěsů a hmotnosti křídla je třeba připevnit navíc pod závěsem!

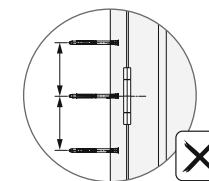
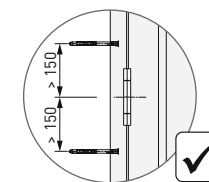
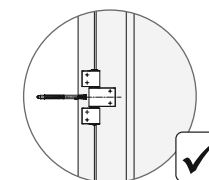

Návod pro montáž, péči a údržbu

2. Montáž

2.7 Montážní vzdálenosti pro jednokřídlé a dvoukřídlé dveře

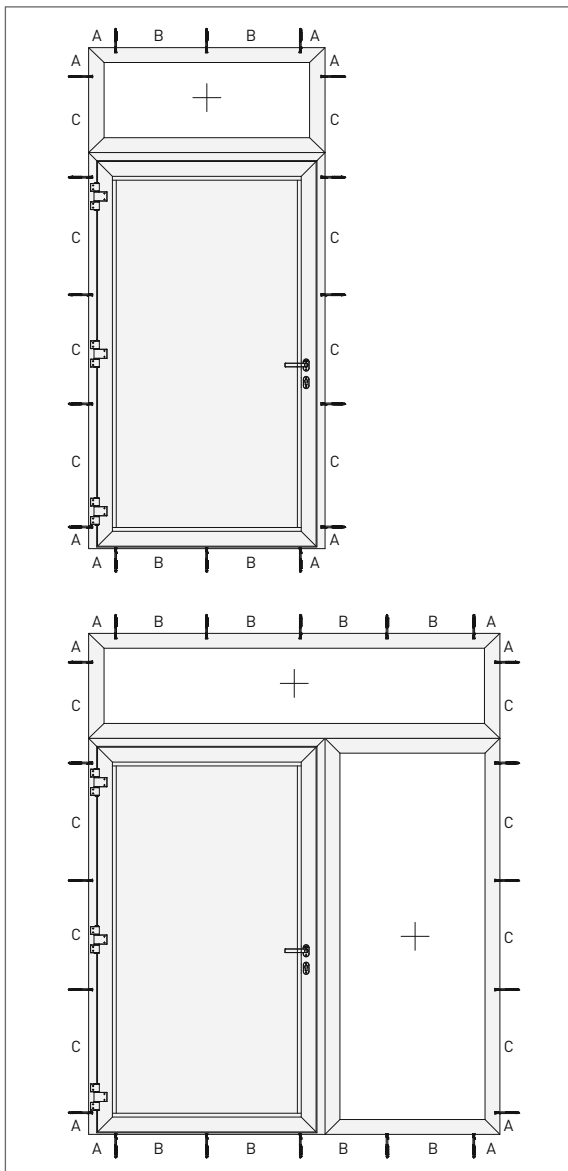

Návod pro montáž, péči a údržbu

2. Montáž

2.8 Montáž rámu dveří

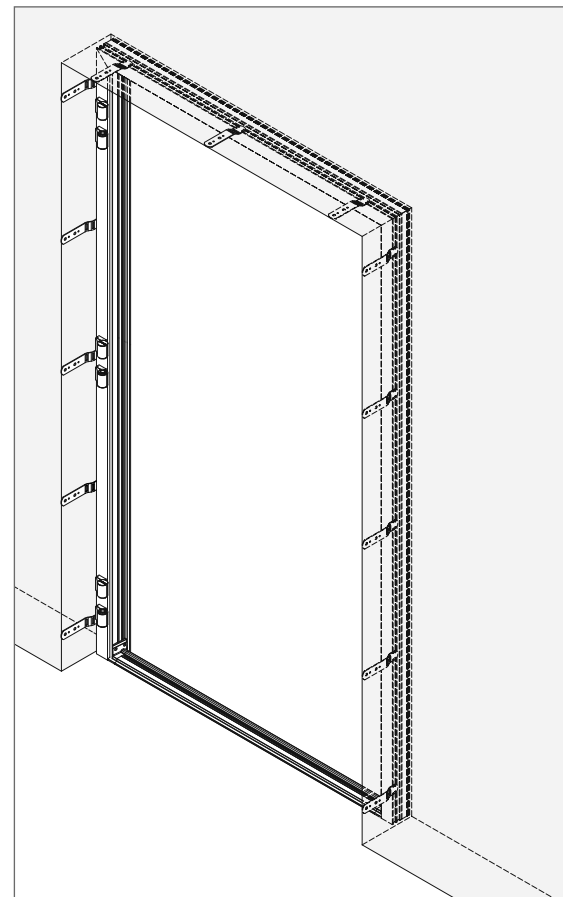

Rám přišroubujte pouze na straně závěsu. U dvoukřídlých dveří přimontujte nahoře obě strany závěsů a rám.

Montáž pomocí upevňovacích kotev (A):

Zašroubujte kotvy, hloubka montážních otvorů: délka šroubu plus jmenovitý průměr šroubu.

Montáž pomocí hmoždinek (B) nebo rámových kotev (C):

Dveřní rám přimontujte pomocí hmoždinek nebo rámových kotev a šroubů, případně nasadte krytky.

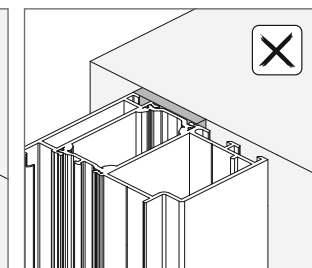
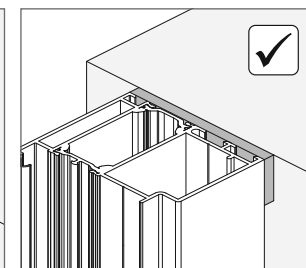
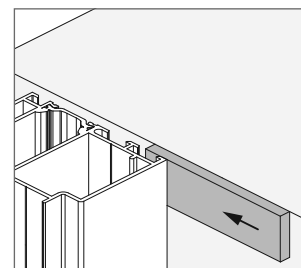

Návod pro montáž, péči a údržbu

2. Montáž

2.8 Montáž rámu dveří

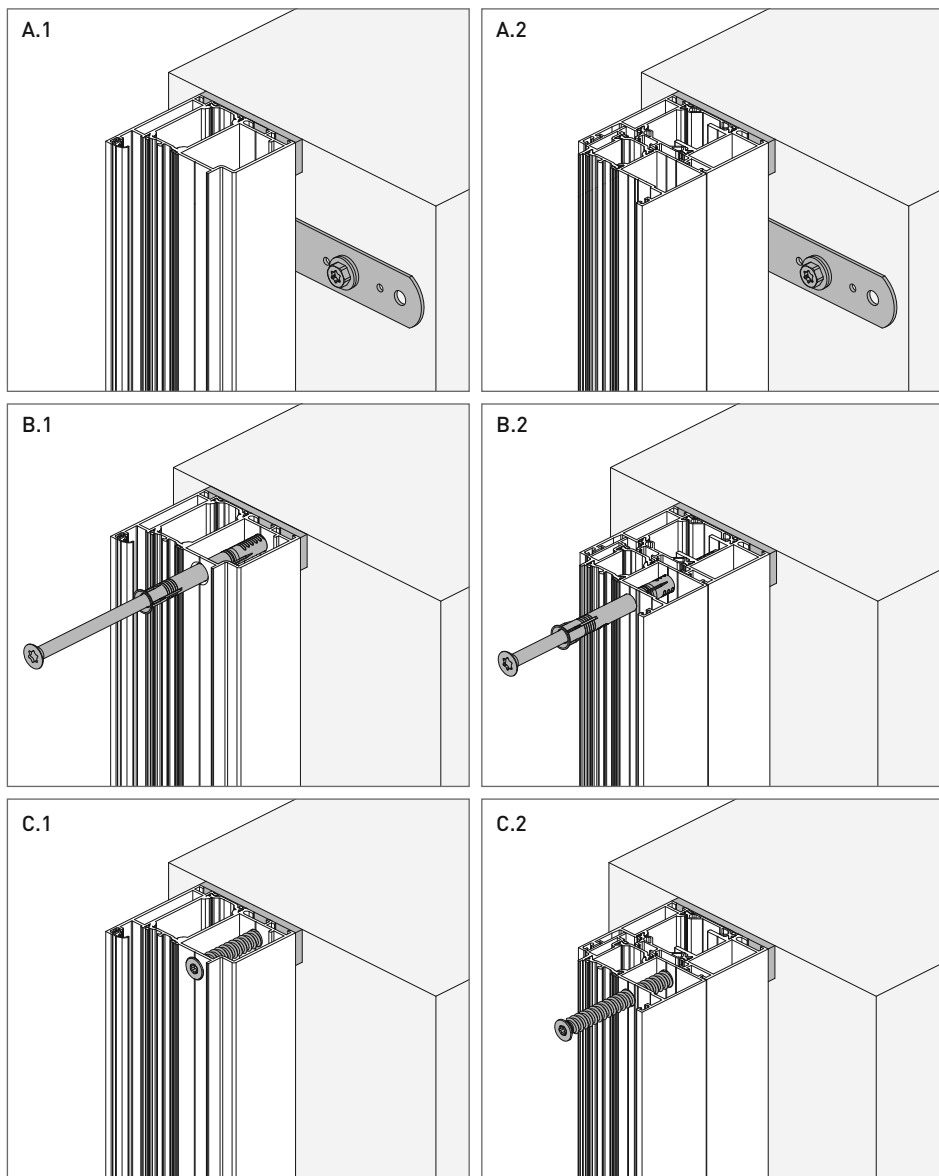

Návod pro montáž, péči a údržbu

2. Montáž

2.9 Zavěšení a vyrovnaní křídel dveří

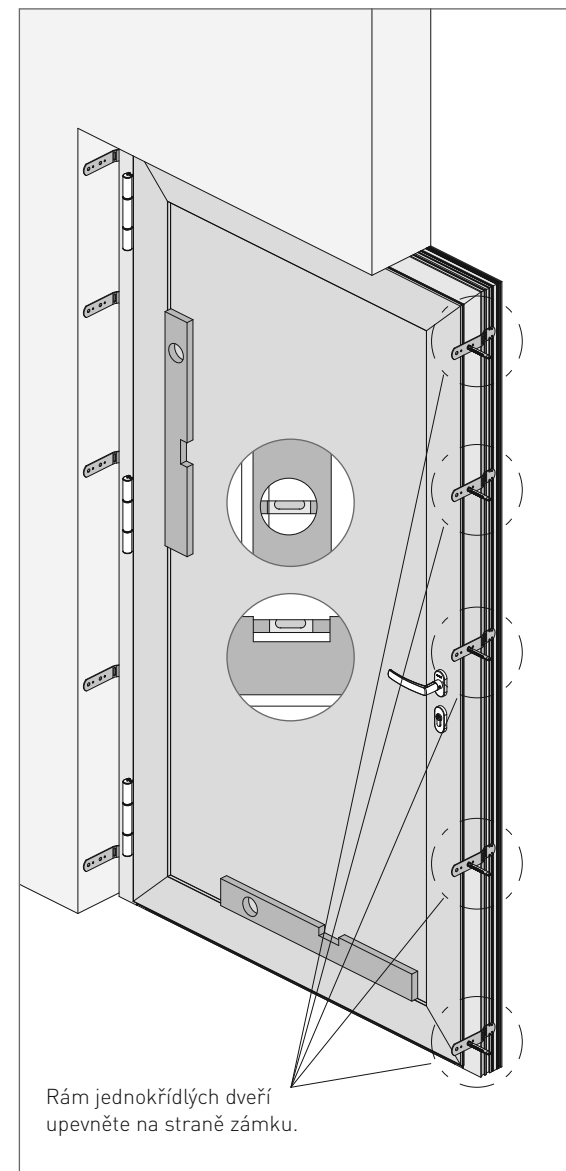

Křídla dveří zavěste a vyrovnejte:

(u dvoukřídlých dveří nejprve pevně, pak otevírací křídlo).

Nechte si pomoci druhou osobou, nebo pro zdvižení a snížení polohy křídla dveří použijte vhodný pomocný prostředek s ramenem páky (k dostání v obchodě).

U jednokřídlých dveří:

Rám vyrovnejte na straně křídla se zámek. Křídlo dveří musí po celé výšce přiléhat v jedné rovině k rámu. V případě potřeby rám vyrovnejte podle křídla.

U dvoukřídlých dveří:

Rámy musí být namontovány svisle, boční tyčky a horní tyčka vodorovně, aby otevírací a pevné křídlo přiléhaly po celé výšce oblasti kování zámku.

Dávejte pozor na rozměr mezer!



» Pozor! Při zavěšování křídla dveří hrozí nebezpečí sevření.

Poznámky

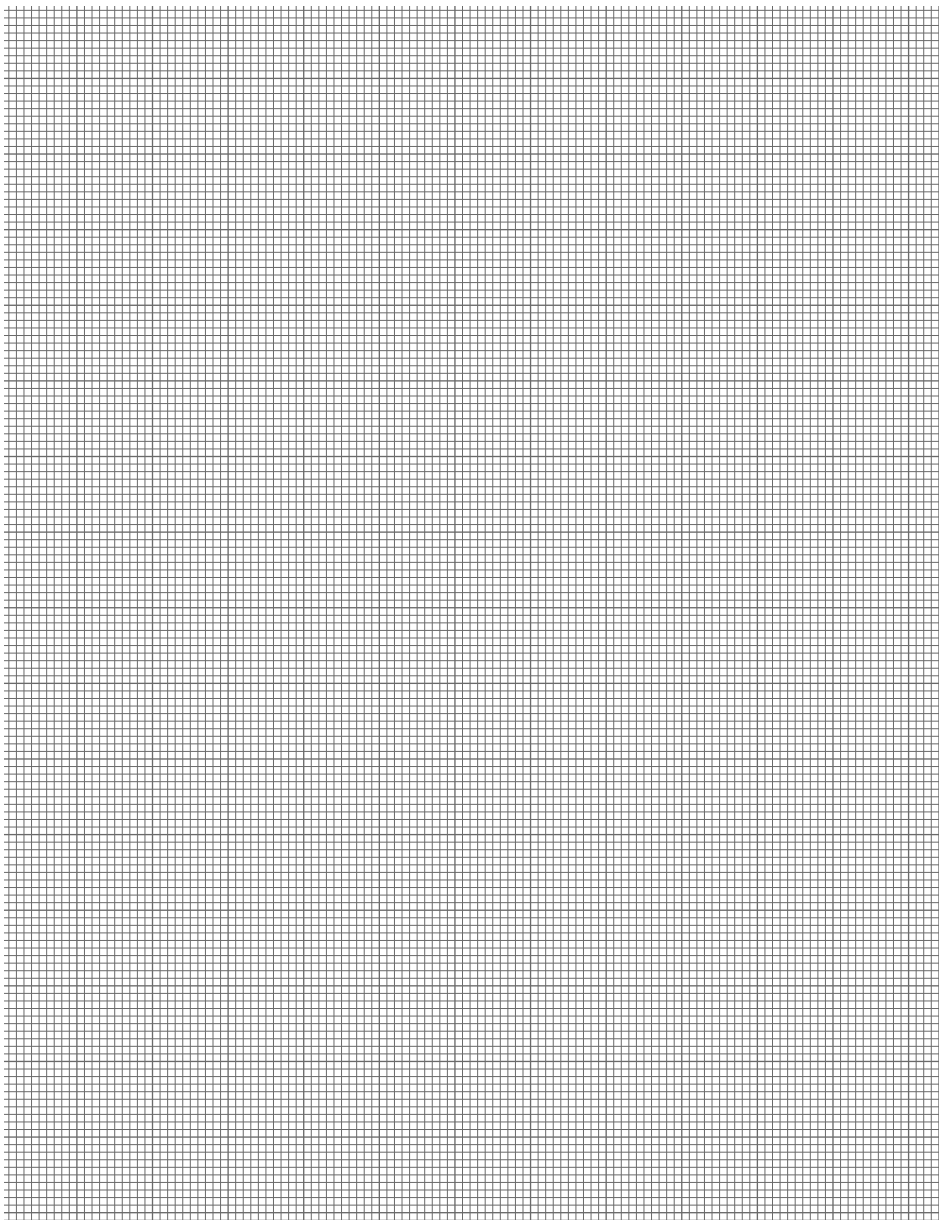

Návod pro montáž, péči a údržbu

3. Dveřní závěsy

3.1 Nastavení dveřních závěsů

Podle použitých závěsů máte k dispozici tyto možnosti nastavení.



» Dávejte pozor, aby dveřní závěsy přenašely na těleso stavby celou hmotnost dveří. Před uvolněním šroubů si bezpodmínečně prohlédněte dokumentaci k závěsům. Proveďte vhodná bezpečnostní opatření. Seřizovací práce by měly v zásadě provádět pouze kvalifikovaní odborníci.

» Seřizovací práce provádějte s nezátíženými závěsy. Zatížení odstraňte např. pomocí zdvihací podložky, klínů apod.

» Při uvolnění nesprávných šroubů může dojít ke nekontrolovanému uvolnění křídla, což může být obzvláště nebezpečné. Proveďte vhodná bezpečnostní opatření. Nejste-li si jisti, nechte práce provést kvalifikovanou odbornou firmu.

Návod pro montáž, péči a údržbu

3. Dveřní závěsy

3.2 Šroubovací dveřní závěs, hliníkový – 2dílný

Výškové seřízení

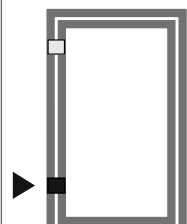

» Výšku seřizujte pouze u spodního závěsu – horní závěsy pouze donastavujte!

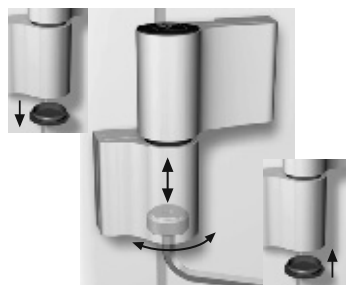

» Odstraňte spodní krytku.
» Seřízení výšky +3 / -2 mm.
» Nasaďte krytku.

Stranové seřízení



» Krycí kus musí být zajištěn ze zadní strany.



» Závitové tyče uvolněte vždy o 1/2 otáčky.

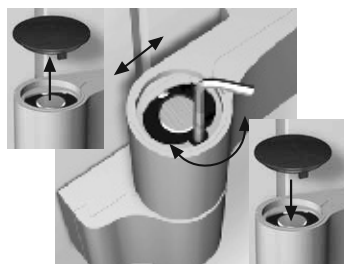

» Odstraňte krytku.
» Otáčením vřetena na horní straně závěsu seřídte stranu ($\pm 2,5$ mm).
» Nasaďte krytku.



» Závitové tyče **střídavě** utáhněte.

Návod pro montáž, péči a údržbu

3. Dveřní závěsy

3.2 Šroubovací dveřní závěs, hliníkový – 2dílný

Přítlak



» Odstraňte spodní krytku.
» Nyní vyšroubujte pouze na zdvihacím vřetenu závěsu, které lze nastavit. Upravte závěsy.

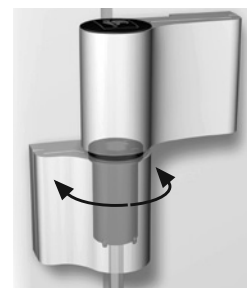

» Pouzdro ložiska otočte o $\pm 90^\circ$, až zacvakne (těsnicí přítlak $\pm 0,5$ mm).

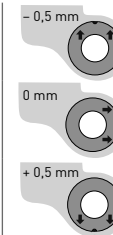

» Po seřízení budou značky na objímce pouzdra ukazovat směrem dolů.
» Nulové nastavení.

» Po seřízení budou značky na objímce pouzdra ukazovat směrem dopředu.

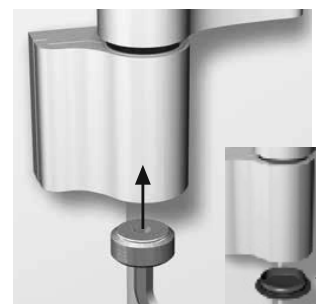

» Znovu zašroubujte zdvihací vřeteno.
» Nasaďte krytku.



» Údržba: Tyto dveřní závěsy nevyžadují údržbu, pouzdra ložisek se nesmí olejovat.



» Údržbu dveřních závěsů a péči o ně musí provést odborná firma. Při nesprávném seřízení nebude možné zaručit funkci dveřních závěsů, a tím ani prvku dveří. Za případné poruchy neručí ani firma Kalibra, ani výrobce závěsů.

Návod pro montáž, péči a údržbu

3. Dveřní závěsy

3.3 Šroubovací dveřní závěs, hliníkový – 3dílný

Výškové seřízení

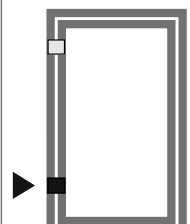

» Výšku seřizujte pouze u spodního závěsu – horní závěsy pouze donastavujte!

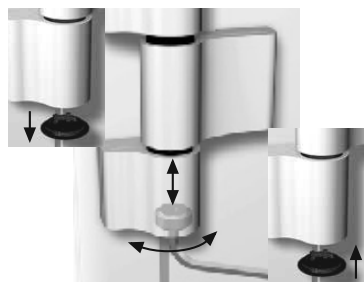

» Odstraňte spodní krytku.
» Seřízení výšky +3 / -2 mm.
» Nasadte krytku.

Stranové seřízení



» Krycí kus musí být zajištěn ze zadní strany.



» Závitové tyče uvolněte vždy o 1/2 otáčky.

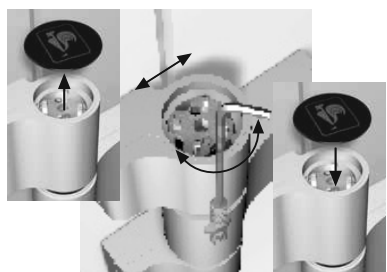

» Odstraňte krytku.
» Nastavení stran ± 2,5 mm.
» Nasadte krytku.



» Závitové tyče **střídavě** utáhněte.

Návod pro montáž, péči a údržbu

3. Dveřní závěsy

3.3 Šroubovací dveřní závěs, hliníkový – 3dílný

Přítlak



» **Všechny** značky na objímce pouzdra musí vždy ukazovat stejným směrem!



» Odstraňte krytku.



» Vyšroubujte zvedací vřeteno.

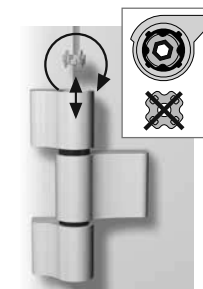

» Seřizovací hvězdičku vyjměte, otočte a nasadte.



» Pouzdro ložiska otočte o ± 90°, až zacvakne.



» Po seřízení budou značky na horním **a** dolním závěsu rámu po seřízení ukazovat směrem dozadu.



» Nulové nastavení.

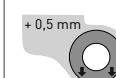

» Po seřízení budou značky na horním **a** dolním závěsu rámu ukazovat směrem dopředu.



» Seřizovací hvězdičku vyjměte a vložte do dílu závěsu.



» Seřizovací hvězdičku pod pouzdem ložiska otočte o ± 90°, až zacvakne.



» Po seřízení budou značky na horním **a** dolním závěsu rámu po seřízení ukazovat směrem dozadu.



» Po seřízení budou značky na horním **a** dolním závěsu rámu ukazovat směrem dopředu.

Návod pro montáž, péči a údržbu

3. Dveřní závěsy

3.3 Šroubovací dveřní závěs, hliníkový – 3dílný



» Údržba: Tyto dveřní závěsy nevyžadují údržbu, pouzdra ložisek se nesmí olejovat.

» Údržbu dveřních závěsů a péči o ně musí provést odborná firma. Při nesprávném seřízení nebude možné zaručit funkci dveřních závěsů, a tím ani prvků dveří. Za případné poruchy neručí ani firma Kalibra, ani výrobce závěsů.

Návod pro montáž, péči a údržbu

3. Dveřní závěsy

3.4 Válečkový závěs, hliník, v otvoru – 11090

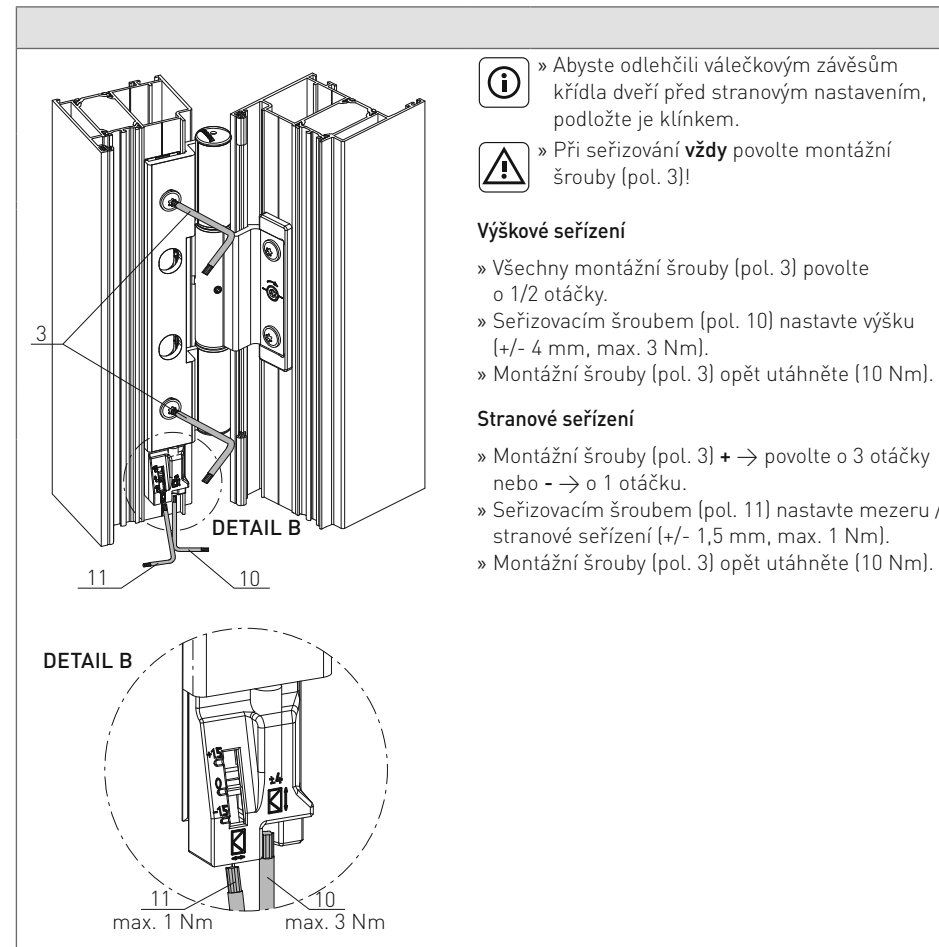

» Údržba: Tyto dveřní závěsy nevyžadují údržbu, pouzdra ložisek se nesmí olejovat.

» Údržbu dveřních závěsů a péči o ně musí provést odborná firma. Při nesprávném seřízení nebude možné zaručit funkci dveřních závěsů, a tím ani prvků dveří. Za případné poruchy neručí ani firma Kalibra, ani výrobce závěsů.

Návod pro montáž, péči a údržbu

3. Dveřní závěsy

3.5 Skrytý dveřní závěs, v otvoru – 10643

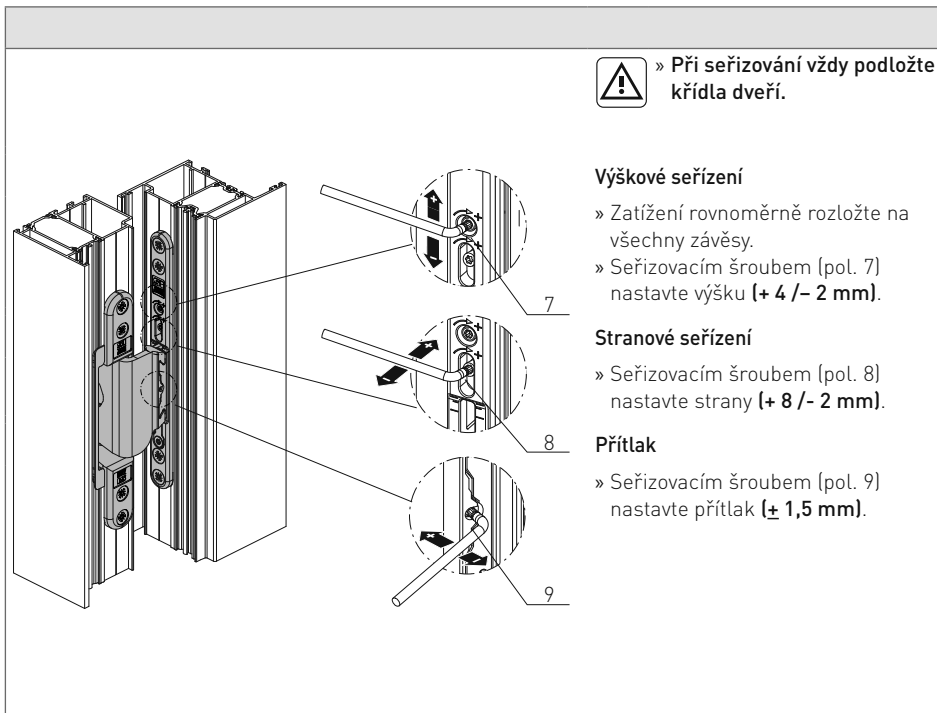

» Údržbu dveřních závěsů a péči o ně musí provést odborná firma. Při nesprávném seřízení nebude možné zaručit funkci dveřních závěsů, a tím ani prvků dveří. Za případné poruchy neručí ani firma Kalibra, ani výrobce závěsů.

Návod pro montáž, péči a údržbu

4. Krycí protikusy a krycí lišty

4.1 Seřízení protikusů

Při extrémních letních nebo zimních teplotách se může změnit přítlak křídla dveří na rám. Lze jej vždy upravit.

Podle použitého kování máte k dispozici tyto možnosti nastavení.

Povolte oba šrouby u středového protikusu, seřizovací díl posuňte do požadované polohy a znovu dotáhněte.

Na následujících obrázcích vidíte příklad, jak se nastavuje hlavní krycí protikus.

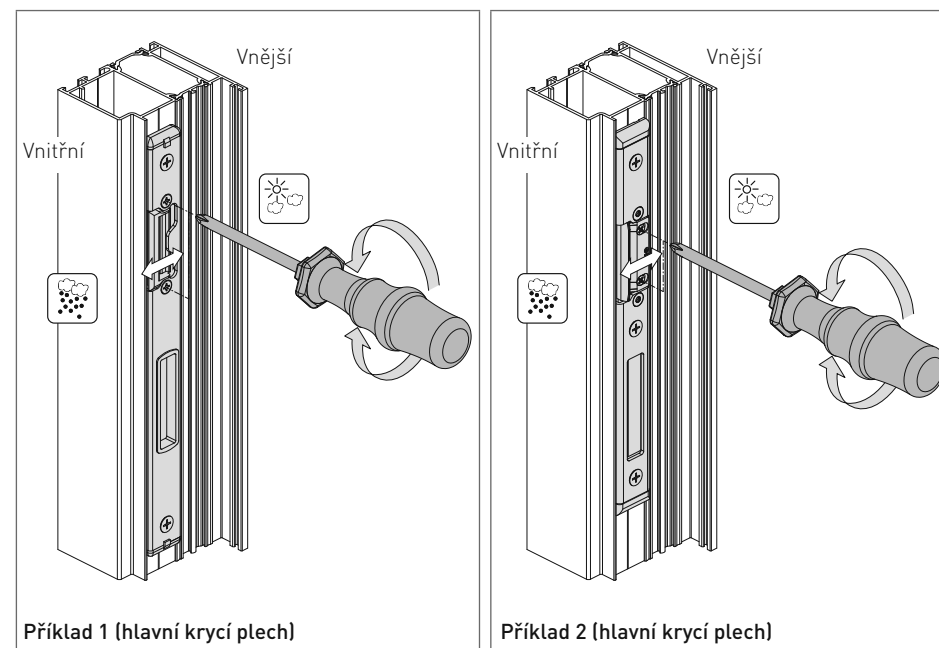

Návod pro montáž, péči a údržbu

4. Krycí protikusy a krycí lišty

4.2 Nastavení vedlejších krycích protikusů

Horní a dolní vedlejší krycí plechy nebo vedlejší zamykací body, podle typu zámku, je možné nastavovat excentricky umístěnými šrouby nebo podélnými otvory.

Na následujících obrázcích vidíte příklad, jak se nastavuje vedlejší krycí plech.

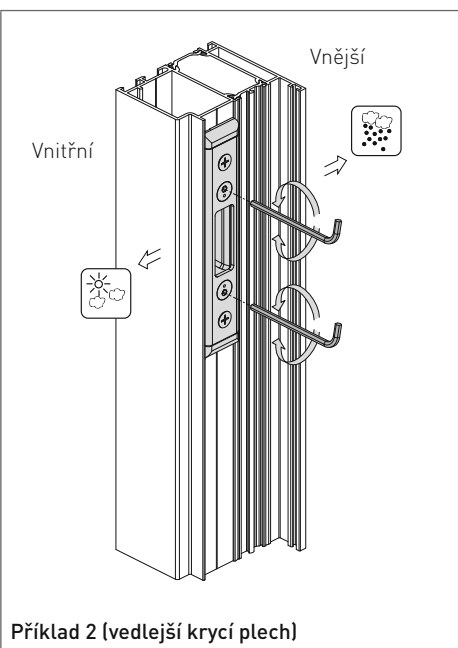
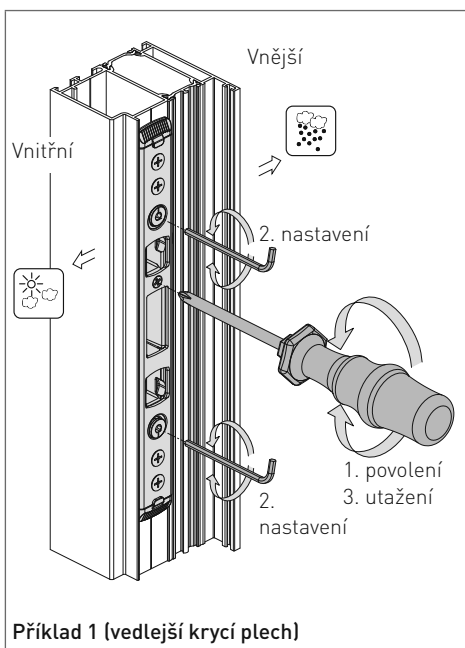

Návod pro montáž, péči a údržbu

5. Připevnění na zdivo

Podle směrnic RAL pro montáž s osvědčením kvality a stavu techniky je nutné prvky namontovat zvenjšku s utěsněním proti srážkám a zevnitř proti difúzi vodní páry. Zde uvádíme relativně jednoduchý příklad splňující tyto podmínky. Při splnění výše uvedených podmínek je možné připojení na zdivo provést pomocí dalších možností, např. s využitím fólií nebo plsti.

komprimovanými pásky.



» **Pozor! U různých montážních systémů vždy dodržujte návody výrobce.**

Prostor mezi rámem dveří a zdívem vyplňte izolačním materiálem (např. skelnou nebo minerální vlnou), vtlačte kulatou šňůru a utěsněte vnitřní spáru (např. silikonem). Vnější spáry (prodyšně) utěsněte proti srážkám předem

Při zarovnávaní rámu dveří ihned omyjte případně stříkance malty na domovních dveřích vodou.

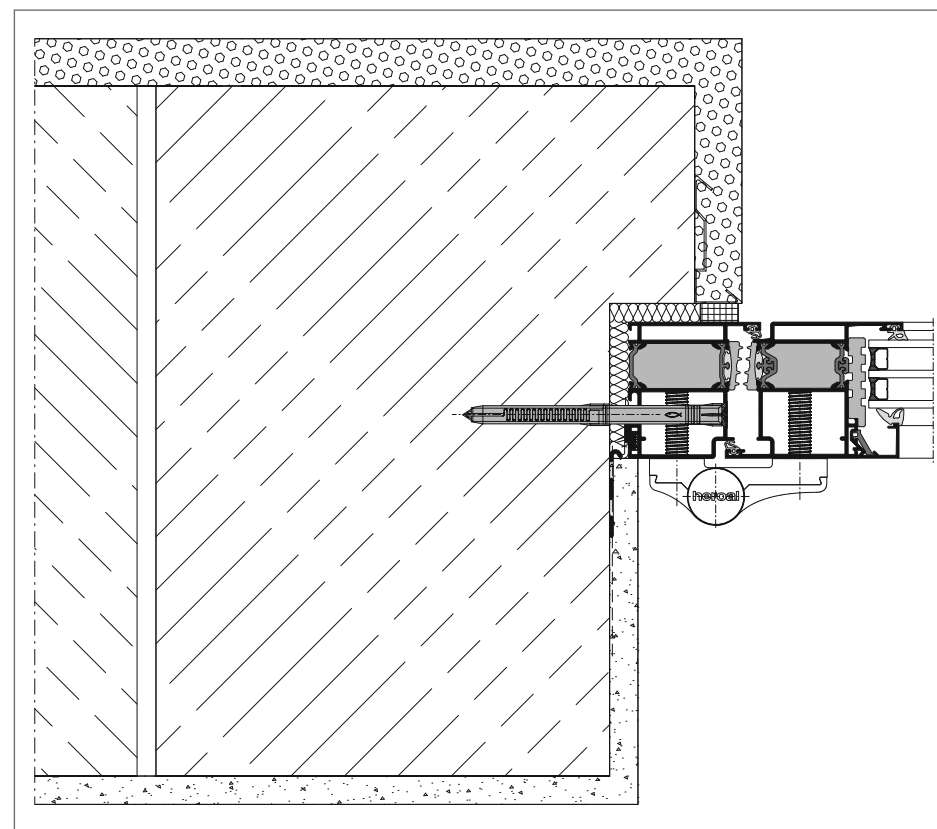

Návod pro montáž, péči a údržbu

6. Zasklívání výplně

Skleněnou tabuli nebo panel opatrně nasadte na distanční špalíky nacházející se v křídle dveří. Přitom ne-porušte hrany tabule. Poškození mohou způsobit následnou tvorbu rýh.

Podkládací materiál nacházející se v příslušenství podle návodu k podložení uchyťte pomocí podkládacího zvedáku cca 60–80 mm od okraje (roviny lišty skla) mezi distanční špalíky a tabulí. Lepidlem nebo silikonem zajistěte proti sklouznutí. U izolačních skel musíte vnější a vnitřní tabuli položit na podkladový materiál.

Po podložení zkontrolujte diagonální rozměr, směrem ke špičce křídla přidejte podložení (diagonálně + 2 mm).

 Nosné podkladové díly

 Distanční špalíky

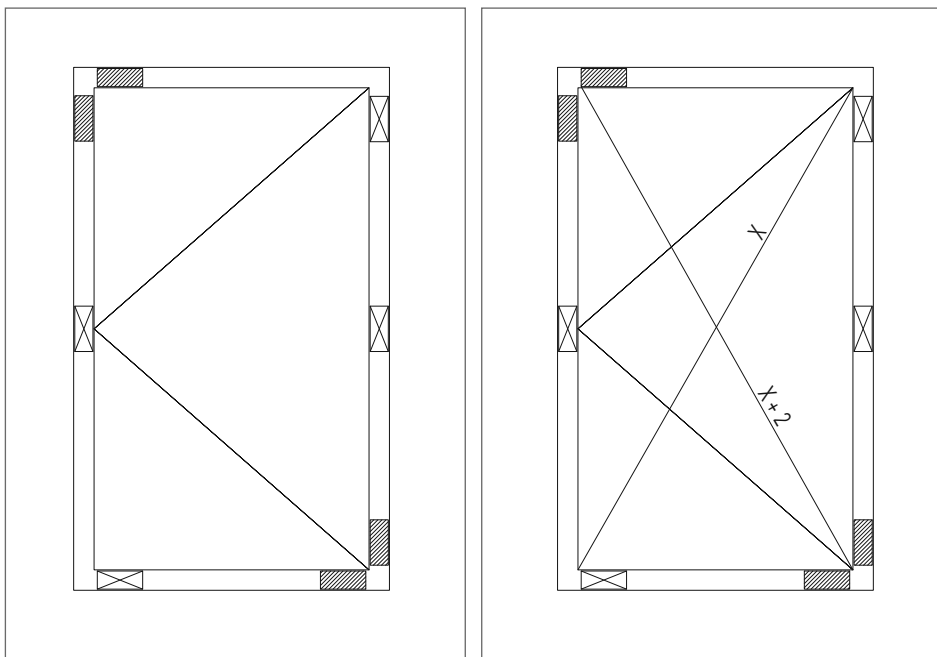

Návod pro montáž, péči a údržbu

7. Čištění a péče

Čištění

Hliníkový profil, výplň s motivem a madla pravidelně čistěte vlhkým kusem látky. Komoru za výčnělkem profilu prahu pro odtok vody udržujte čistou. Při silnějším znečištění použijte šetrný čisticí prostředek bez aroma. Čisticí prostředek dále nesmí obsahovat:

- benzin nebo benzol,
- naředěnou kyselinu solnou, sírovou nebo citronovou,
- abraziva.

Agresivní, žíravé a abrazivní látky, jako jsou kyseliny, brusiva nebo benzol, mohou poškodit drahý eloxovaný nebo práškově lakovaný povrch, výplň s motivem, nebo i madla. Zbytky soli nebo škodlivin na povrchu dveří – např. v bezprostřední blízkosti moře, průmyslových zařízení, silnic (posypová sůl v zimě) – podle potřeby omývejte. Tak zachováte individuálně krásný vzhled dveří a zabráníte neopravitelným škodám.

Mosaz: Pravá mosaz bez povrchové ochrany při každodenním používání koroduje. Povrch je ovšem možné snadno vyčistit vhodným čisticím prostředkem na kov (k dostání v odborných prodejnách).

Titanový povlak: Není nutný žádný ochranný prostředek proti korozi. Povlak z čírého laku: K ochraně lakovaných povrchů doporučujeme díly po vyčištění důkladně ošetřit uzavíracím nátěrem (např. tvrdým voskem na automobily).

Jakostní ocel: Titanové a lakované povrchy ošetřujte, jak je uvedeno v části „ČIŠTĚNÍ“. K čištění a péči o madla z jakostní oceli, různá kování a povrchy doporučujeme čisticí prostředek na nerezovou ocel buď ze sortimentu příslušenství, nebo z odborné prodejny. Při pravidelném používání (cca každých 4–6 týdnů) se zabrání případnému vnějšímu zanesení tzv. polétavé rzi, nebo ji tak odstraní. Nikdy nepoužívejte ocelové kartáče, drátěnky apod.! Informace o povrchové úpravě součástí zjistíte u svého prodejce.

Zámek

Údržbu zámku a zamykacího válce provádějte jednou až dvakrát ročně, aby bylo možné dveře snáze zavírat.

- Západky zámku a dveří těsně před zahájením používání dveří namažte mazivem neobsahujícím kyseliny a pryskyřice (vazelína), čímž zajistíte bezvadnou funkčnost zejména u automatických zámků.

Dveřní závěsy

Dveřní závěsy hliníkových dveří nevyžadují údržbu. Nikdy je nemažte! Jinak dojde k opotřebení ložiska.

Poznámky

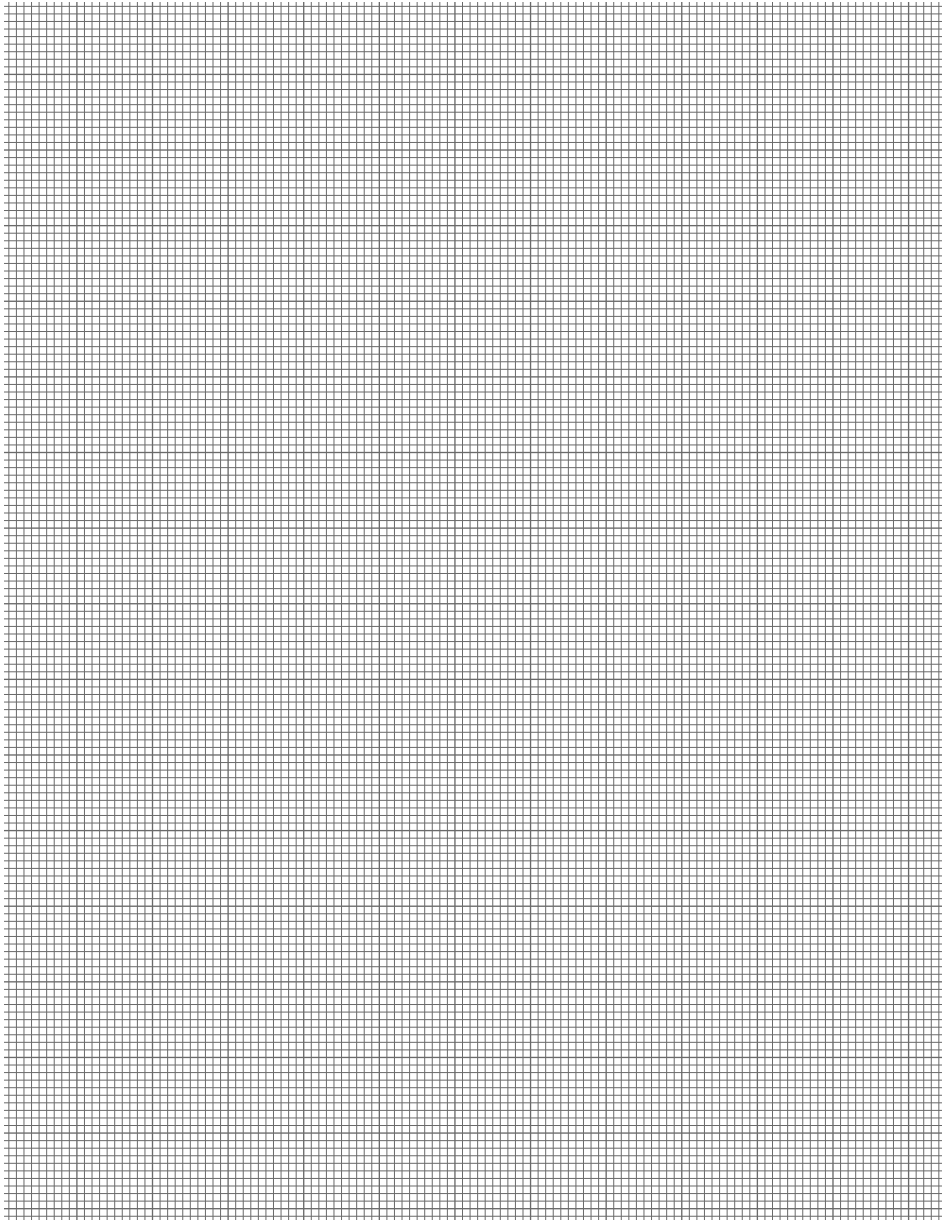

KALIBRA NOVA, s.r.o.

Hroznětínská 183, 360 01 Otovice

bezplatná linka: +420 800 888 789

telefon: +420 353 505 515

kht@kalibra.cz

www.kalibra-doors.cz